

- ① 防震型骨架主架
- ② 防震型骨架副架
- ③ 矽酸鈣板裝飾天花板
- ④ 2分螺桿吊筋 + 主架連接
- ⑤ 單 L 收邊

明架矽酸鈣裝飾天花板平面示意圖

T-BAR 骨架組合示意圖

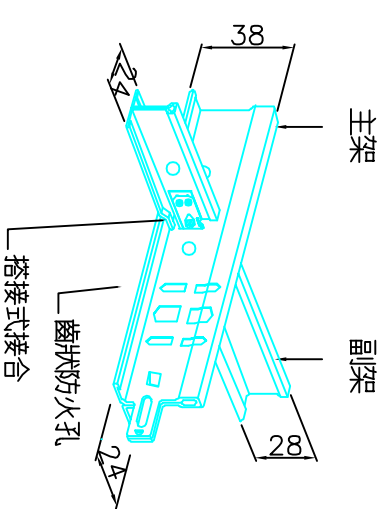
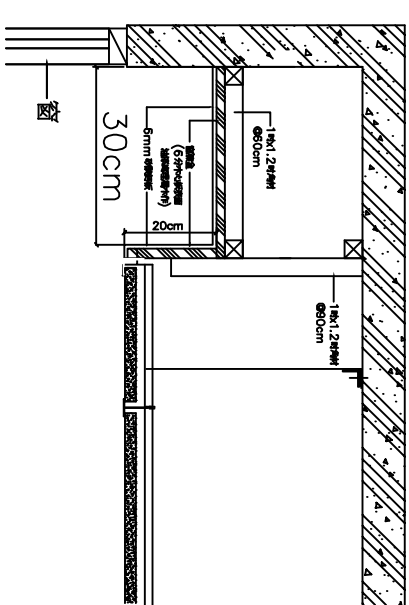
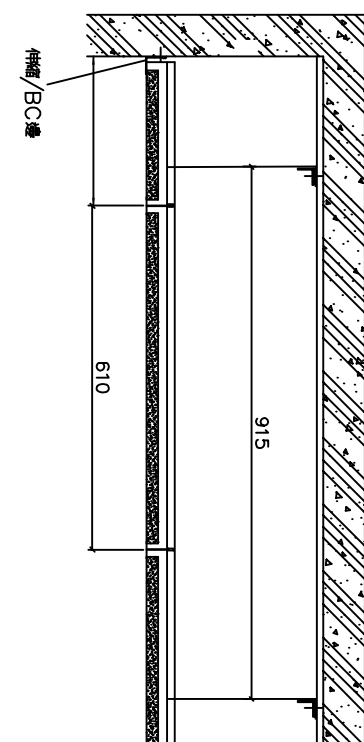
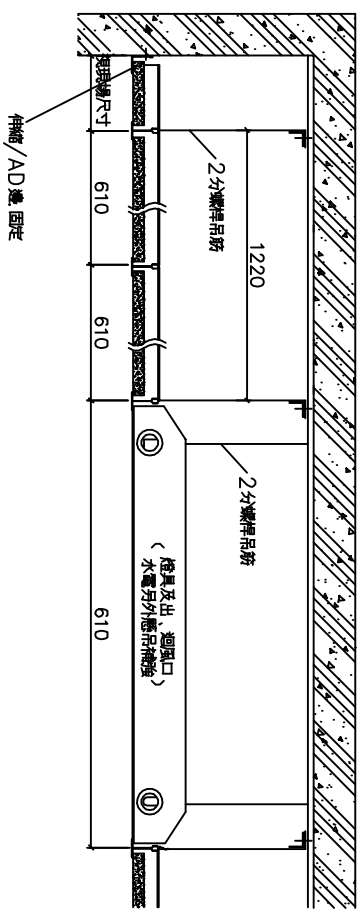

A-A 詳剖圖(AD邊)

B-B 詳剖圖(BC邊)

窗簾盒剖面示意圖

防火一小時, 節能減碳環保建材

名稱	主架	副架	副架	L收邊
材質	0.4mm 鍍鋅鋼板	0.3mm 鍍鋅鋼板	0.3mm 鍍鋅鋼板	0.5mm 預烤漆鋼板
型				
尺寸	長3660 寬24*高38	長1220 寬24*高28	長610 寬24*高25	長3050 寬24*高24

說明:

- 明架矽酸鈣裝飾板規格為2'x2'x0.6mm, 矽酸鈣板正面抹白色漆面裝飾且正反面均以UV處理, 禁止使用PVC貼合, 並符合下列標準:
 - 原廠檢附切結證明, 保證無蟻入及添加煤炭、底灰或飛灰, 防止相互污染危害健康。並提供石綿鑑定, T100及甲酸銀400nm測試其毒濃度率(ng/m².h)及毒濃度(ng/m³)均應符合未檢出標準。
 - 矽酸鈣板物理性能符合CNS 13777 中表5之規定, 禁止廠商使用原產地為大陸地區之製品。
 - 矽酸鈣板及矽酸鈣裝飾板均應符合CNS 14705-1耐燃一級。並通過E1健康綠建材標準認證產品。
 - 矽酸鈣板符合CNS 吸水性耐離測試3年符合無析離標準。
 - 矽酸鈣板製程品質常通過經濟部或其相關單位CNS 12681認證之板材製造廠及正字標記並通過環保標章認證產品, 如無法提供建築師有權針對進場之板材進行每批/次抽檢。
- 所有材料須檢附原廠出廠證明與原廠相關證明文件或原廠出具之測試報告, 並送樣給業主或建築師, 審核通過方可進場施工。若未經檢可進行安裝, 建築師有權要求承包拆除, 承包商不得異議。
- 輕鋼架及吊吊系統詳如左表。

2. 骨架說明:

- 本工程採用強化型天花板骨架 (防震型) 副架接頭: 為倒鉤填扣彈性鋼片, 鋼插頭材質, 以達防震安全需求 (cold rolled steel)。
- 主架結構內, 具備防火孔。建物防火防護性能達60分鐘(通過EN 1363-1認證)。
- 抗震主架接頭試驗, 拉力大於 82.93 kgf以上, 壓力大於 81.87 kgf以上(需符合ASTM E580標準)。
- 通過國際推展振動性, 抗震性能試驗(BRANZ ST10892/1)。
- 骨架工業廢棄料, 回收份額, 達22%以上, 符合綠能建材認證(USGBC)。

(1) 骨架負載, 承重強度: 大於25.17 kg/㎡以上(需符合ASTM C855標準)。

4. 施工前需將樣品、測試報告、廠商證明, 送請原設計單位、業主審核通過後, 方可進場施工。